

# Содержание

1	Назначение.....	2
2	Технические характеристики.....	2
3	Комплект поставки (в штуках).....	2
4	Конструкция прибора и принцип работы.....	3
5	Меры безопасности.....	4
6	Подготовка к работе.....	4
7	Порядок работы.....	5
8	Техническое обслуживание.....	6
9	Хранение.....	6
10	Возможные неисправности и способы их устранения.....	6
11	Гарантийные обязательства.....	6
12	Сведения о рекламациях.....	7
13	Свидетельство о приемке.....	7
14	Свидетельство об упаковке.....	7
15	Сведения о содержании драгоценных металлов.....	7

## 1 Назначение

1.1 Разделитель гидравлический безмембранный (далее РГБ) предназначен для поверки рабочих деформационных манометров, и других средств измерения (СИ), используемых при измерении избыточного давления газов, не совместимых с техническими маслами.

1.2 РГБ предназначен для работы с гидравлическими устройствами, создающими давление, рабочей средой которых являются технические масла.

1.3 РГБ предназначен для работы в лабораторных условиях при температуре окружающего воздуха 10...30°C при относительной влажности не более 80%.

## 2 Технические характеристики

Диапазон раздела давления .....	0...70 МПа
Мест для поверяемых СИ давления .....	1 шт
Масса прибора .....	10 кг
Габаритные размеры (Д×В), не более .....	120×195 мм
Разделяемые среды .....	масло/вода <sup>1</sup>

## 3 Комплект поставки (в штуках)

Разделитель гидравлический безмембранный .....	1
Присоединительная гайка	
M20×1.5 .....	1
M12×1.5 .....	1
G <sup>1</sup> / <sub>2</sub> .....	1
G <sup>1</sup> / <sub>4</sub> .....	1
Резинометаллическое уплотнение кольцо 6.7-11-1 .....	7
Уплотнительное кольцо ГОСТ 9833-73	
010-014-25 .....	1
043-047-25 .....	1
Маховичок присоединительной гайки .....	1
Руководство по эксплуатации, паспорт .....	1

<sup>1</sup>Рекомендуется применять трансформаторное масло по ГОСТ 10121, ГОСТ 982, ТУ 38.1011025 или касторовое масло по ГОСТ 18102, ГОСТ 6757. На выходе: дистиллированная вода ГОСТ 6709-72.

## 4 Конструкция прибора и принцип работы

### 4.1 Внешний вид панели показан на Рис. 1.



Рис. 1. Разделитель гидравлический безмембранный:

- 1—верхняя часть; 2—нижняя часть; 3—штуцер для присоединения к устройству, создающему давление; 4, 5—трубка;  
6—винт соединительный; 7—уплотнительное кольцо корпуса;  
8—уплотнительное кольцо штуцера; 9—упорное кольцо; 10—винт;  
11—винт; 12—присоединительная гайка; 13—резинометаллическое уплотнение кольцо; 14—резинометаллическое уплотнение кольцо; 15—штуцер для присоединения поверяемого СИ

4.2 Корпус РГБ состоит из верхней 1 (Рис. 1) и нижней 2 части. В обе части герметично вкручены трубки 4 и 5. В верхней части 1 расположены винты 10 и 11 для заполнения РГБ рабочими жидкостями. Для присоединения поверяемых СИ на верхней части имеется штуцер 15 с левой резьбой М20×1,5 на который накручивается (против часовой стрелки) присоединительная гайка 12. Для уплотнения присоединяемых СИ используется резинометаллическое уплотнение 14, которое

устанавливается в кольцевую проточку. Данное уплотнение обеспечивает герметичность при малых усилиях затяжки присоединительной гайки (от руки). Нижняя часть 2 имеет вкрученный штуцер 3 с резьбой М20×1,5 для присоединения к устройству, создающему давление. Штуцер 3 уплотняется резиновым кольцом 8 круглого сечения с упорным кольцом 9. Для обеспечения герметичности соединения РГБ с устройством создающим давление, необходимо применять уплотнения, входящие в состав этих устройств (резинометаллическое, резиновое кольцо или другое специальное эластичное уплотнение). Верхняя 1 и нижняя 2 части корпуса РГБ соединяются между собой с помощью восьми винтов 6, уплотняется соединение резиновым кольцом 7 круглого сечения.

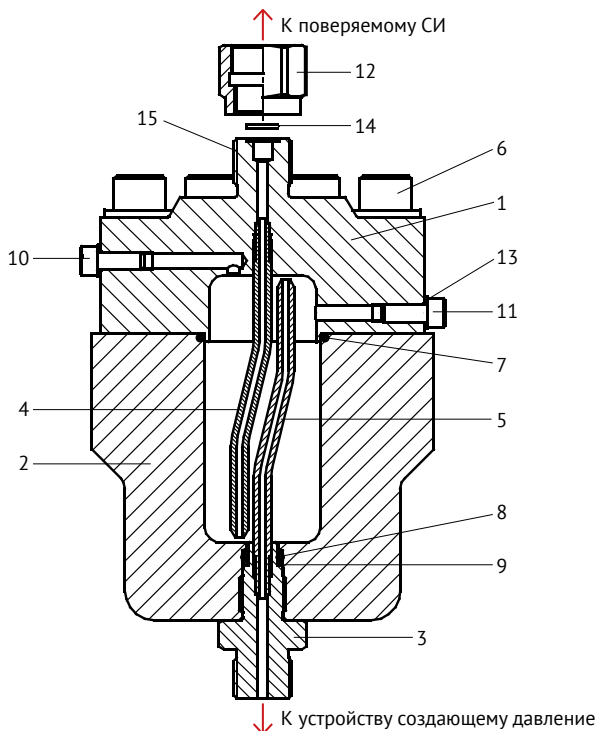
## 5 Меры безопасности

### **Внимание**

Данный раздел направлен на обеспечение безопасной работы персонала, на сохранность РГБ и используемых с ним средств измерения давления

5.1 *Запрещается* использовать устройство для работ, не указанных в данном руководстве.

5.2 Перед установкой поверяемых СИ убедитесь в их чистоте и исправности присоединительных штуцеров.

5.3 Используйте только штатные уплотнительные кольца.

5.4 Присоединительные гайки затягивайте от руки.

5.5 *Запрещается* превышать давление, указанное в руководстве на устройство.

5.6 Снимать приборы с устройства только после полного снижения давления (разряджения).

## 6 Подготовка к работе

6.1 Распакуйте устройство и протрите его чистой ветошью.

6.2 Установите РГБ вертикально на устройство создающее давление таким образом, чтобы верхняя плоскость штуцера 15 находилась на одном уровне с присоединительной плоскостью другого штуцера. Данное условие достигается с помощью специальных переходников, длина которых зависит от конструкции применяемого устройства для

создания давления (в комплект поставки не входят).

6.3 Произведите заполнение РГБ техническими жидкостями для чего:

- выверните винты 10 и 11;
- через отверстие в штуцере 15 произведите заполнение РГБ водой до появления ее в канале винта 11;
- закрутите винт 11, предварительно установив под него резино-металлическое уплотнение 13;
- с помощью устройства создающего давление, заполните верхнюю полость РГБ маслом до момента вытекания его из канала винта 10;
- закрутите винт 10, предварительно установив под него резино-металлическое уплотнение 13.

6.4 Установку поверяемых СИ на разделитель производить с помощью присоединительных гаек и резинOMETаллических уплотнений, входящих в комплект поставки.

## **7 Порядок работы**

7.1 Поверку рабочих СИ производить в соответствии с методиками поверки на поверяемые СИ и технической документации на устройства создающие давление.

7.2 Проконтролируйте точность установки резинOMETаллических уплотнений.

7.3 Установите поверяемое СИ на установочное место разделителя путем вращения рукой присоединительной гайки против часовой стрелки до тех пор, пока прибор не прижмется к резинOMETаллическому уплотнению.

7.4 Присоединительные гайки затягивайте от руки.

7.5 Изменение давления в разделителе производить плавно, без рывков и ударов.

7.6 Снятие СИ с разделителя разрешается только после полного снижения давления.

### **Внимание**

7.7 Установку, снятие, перемещение и хранение заправленного разделителя производить только в вертикальном положении.

## 8 Техническое обслуживание

8.1 По мере необходимости, но не реже одного раза в месяц произвести промывку РГБ с помощью синтетических моющих средств, с последующим многократным промыванием чистой водой.

8.2 Промывку РГБ следует производить с выкрученными винтами 10 и 11.

## 9 Хранение

9.1 Хранение РГБ в лабораторных условиях. При хранении заправленного РГБ в лабораторных условиях необходимо обеспечить ему устойчивое вертикальное положение, накрыть полиэтиленовым колпаком.

9.2 Хранение РГБ в складском помещении. Перед постановкой РГБ на хранение необходимо провести техническое обслуживание по п.8.1, 8.2 протереть его чистой ветошью, просушить в сушильном шкафу при температуре  $80 \pm 5^\circ$  в течение 30 минут и упаковать в заводскую упаковку (или аналогичную ей).

9.3 Хранить устройство в сухом отапливаемом помещении при температуре воздуха не ниже  $+5^\circ\text{C}$  и относительной влажности не выше 80%.

## 10 Возможные неисправности и способы их устранения

Неисправность	Причина неисправности	Метод устранения
Подтекание воды из-под соединительной гайки	Повреждено или неправильно установлено уплотнительное кольцо под манометром	Заменить или переустановить резинометаллическое уплотнение
	Повреждена торцевая поверхность штуцера манометра	Заменить или отремонтировать манометр
Подтекание воды или масла между нижней и верхней частями разделителя	Повреждена резиновая прокладка	Заменить прокладку, момент затяжки болтов поз. 6 (Рис. 1) $0,5 \text{ кг}\cdot\text{м}$

## 11 Гарантийные обязательства

11.1 Изготовитель гарантирует работу РГБ при соблюдении условий эксплуатации, хранения, транспортирования.



## Сведения о техническом обслуживании и ремонте

№	Дата	Отметки о ТО и ремонте



## Особые отметки